

# abber

## ЕДИНЫЙ ДОКУМЕНТ

## ИЗДЕЛИЯ

Смеситель ABBER Perfekte 316 AF8A72 сенсорный для раковины  
скрытого монтажа

- Технический паспорт
- Инструкция по монтажу и эксплуатации
- Гарантийный талон

AF8A72

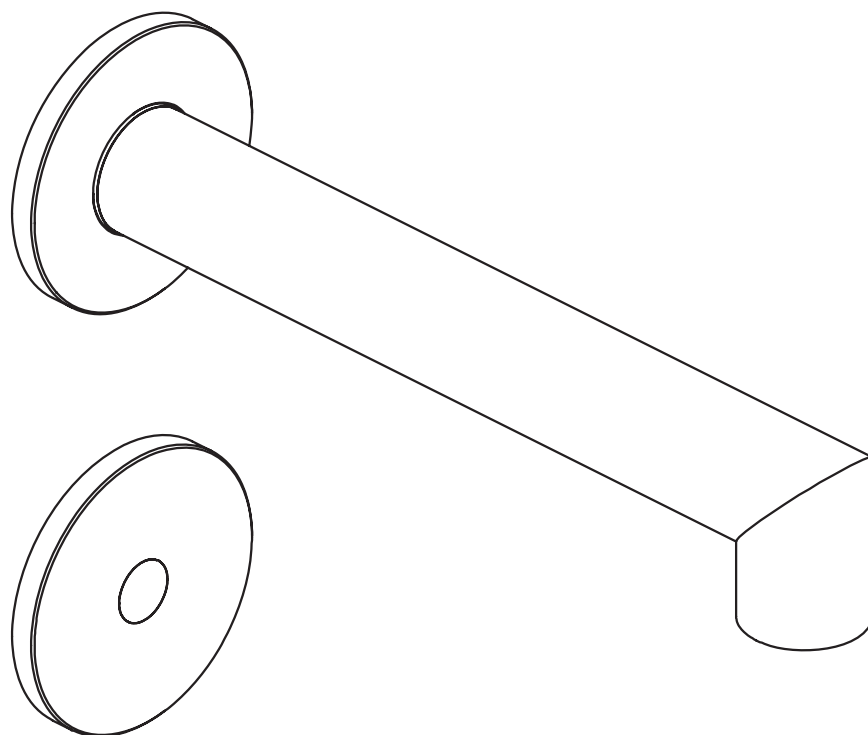

abber abber abber

Уважаемые покупатели! Благодарим вас за доверие к продукции компании ABBER.

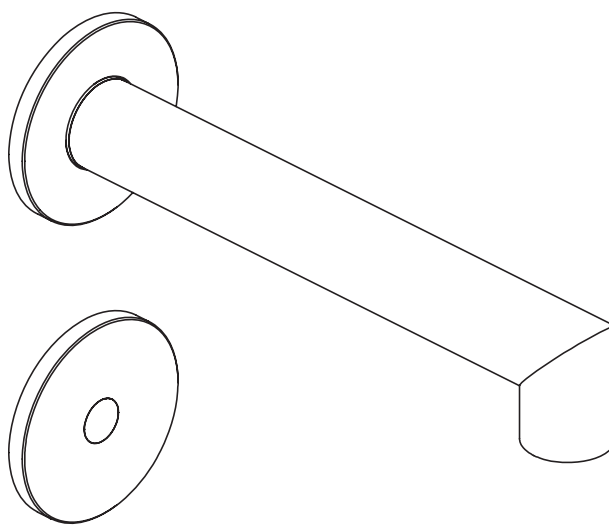

Смеситель ABBER Perfekte 316 AF8A72 сенсорный для раковины скрытого монтажа

№	Наименование	шт
1	Излив в сборе	1
2	Отражатель для излива	1
3	Крепление отражателя излива	1
4	Трубка D32x32PVD (белая)	3
5	Соединитель из ПВХ D32	2
6	Разъем D32 x 60 (белый)	1
7	Разъем D32 из ПВХ	1
8	Разъем D32x 320 из ПВХ	1
9	Крепление отражателя для датчика	1
10	Отражатель для датчика	1
11	Датчик	1
12	Аккумулятор	1
13	Серый гибкий шланг	1
14	Серый гибкий шланг G1/2	1
15	Дюбели	6
16	Винты	6
17	Ключ аэратора	1
18	Фиксатор датчика	1
19	Прокладка фильтра	1
20	Прокладка	1

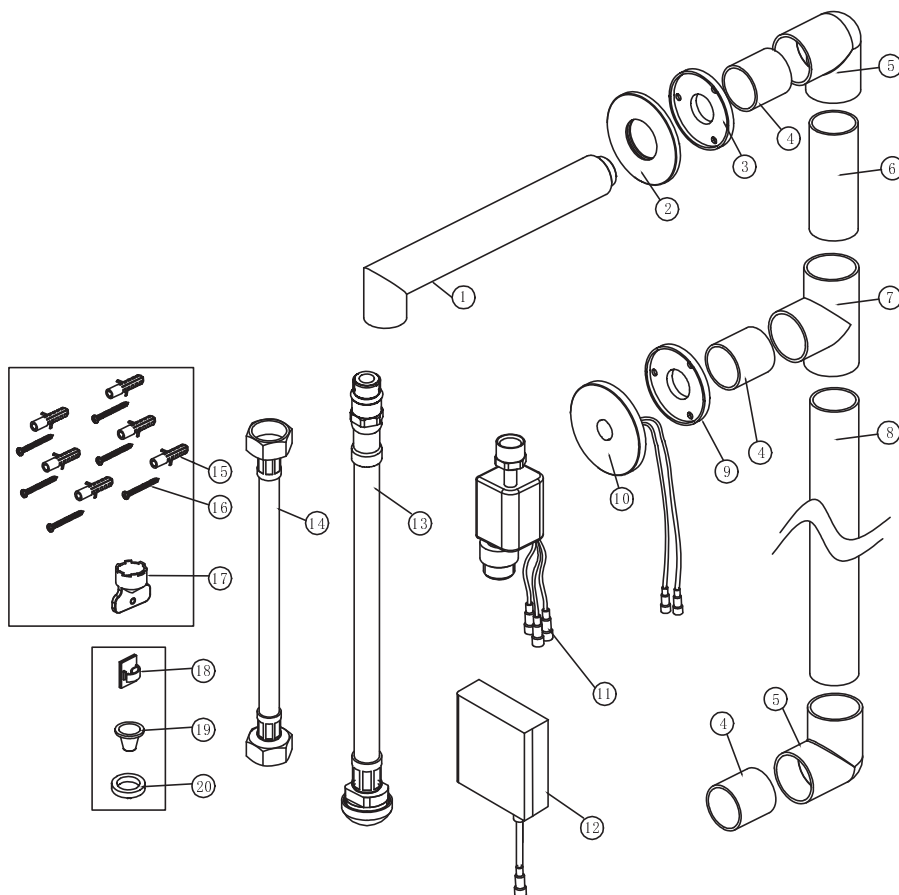

1

Просверлите монтажное отверстие согласно следующим размерам:  
40мм\*520мм\*55-75мм

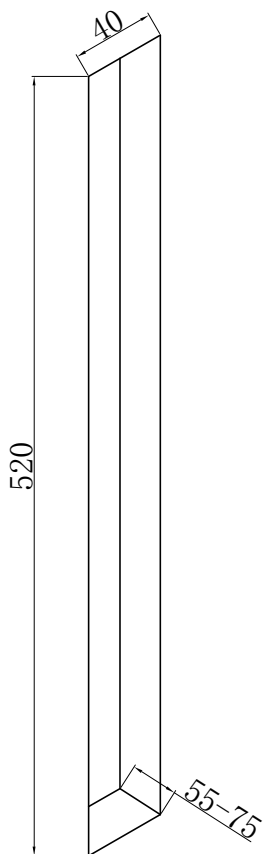

55-75мм включая толщину плитки

2

Проведите сборку трубы, которая будет углублена в стену, после чего установите ее в монтажное отверстие

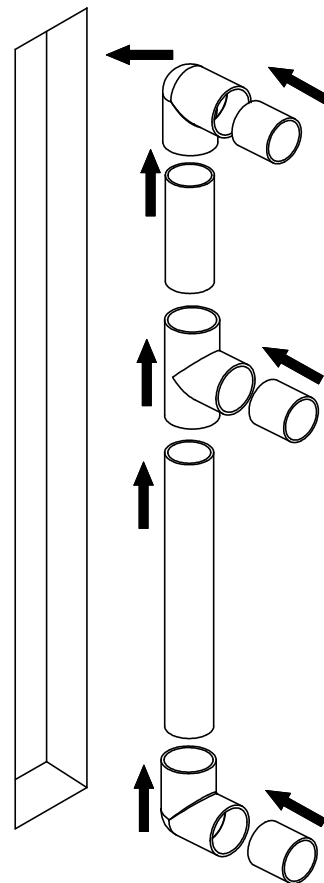

3

Пластиковые защитные детали не должны выступать за поверхность плитки. Срежьте излишки ножом.

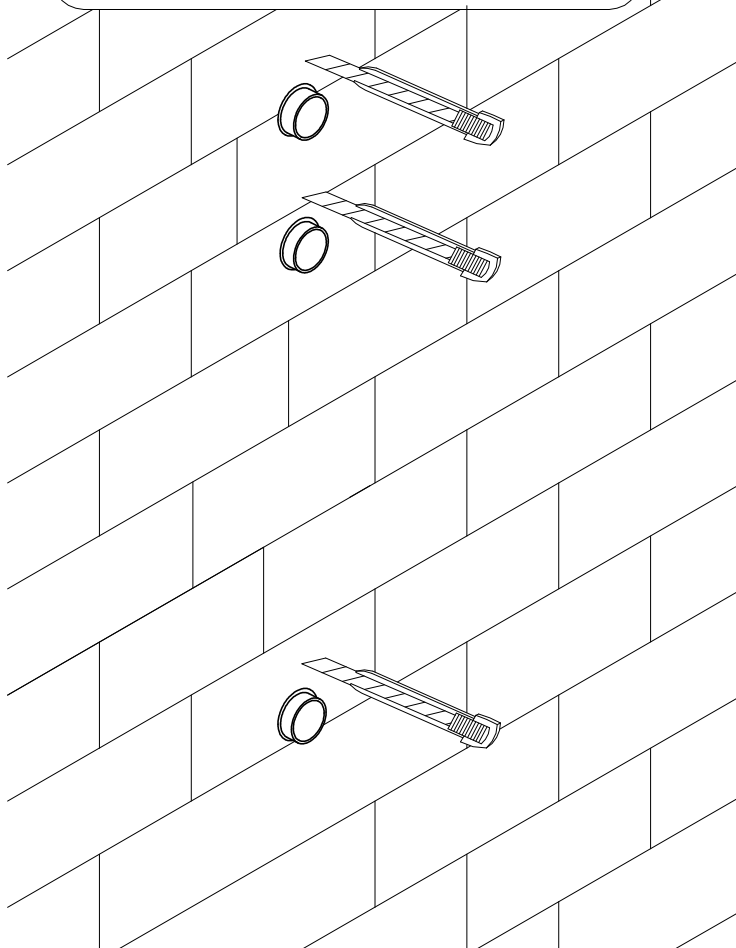

4

Установите два верхних настенных крепления к стене с помощью компенсаторов и шурупов

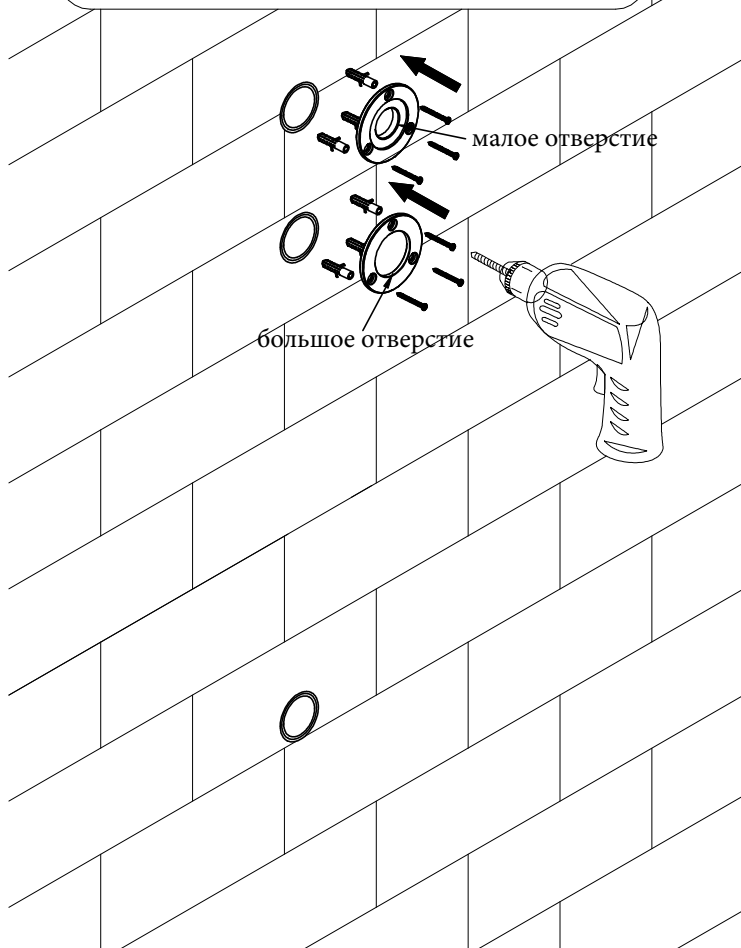

5

Пропустите провод датчика через заглубленную в стену трубу и прикрутите панель к верхнему настенному креплению

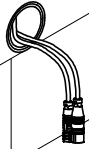
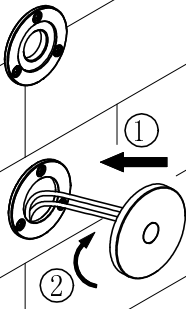

6

Обмотайте ФУМ-лентой резьбу излива и произведите сборку, как показано на рисунке

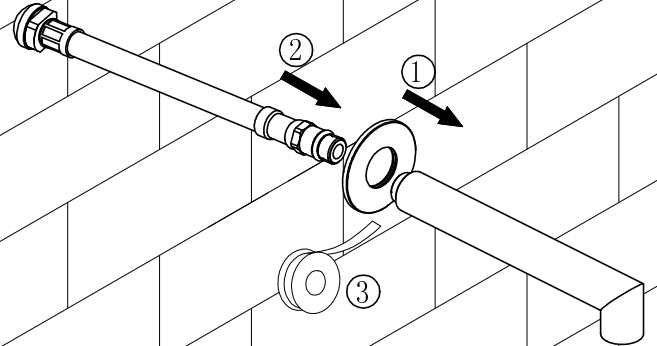

7

Пропустите шланг через заглубленную в стену трубу. Установите излив в верхнее отверстие в стене и прикрутите к панели

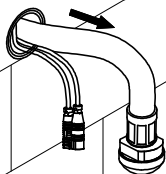
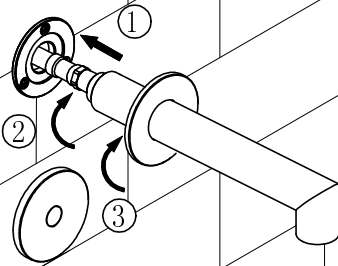

8

После снятия направляющей втулки со шланга установите электромагнитный клапан и закрепите индукционный провод с помощью стяжки.

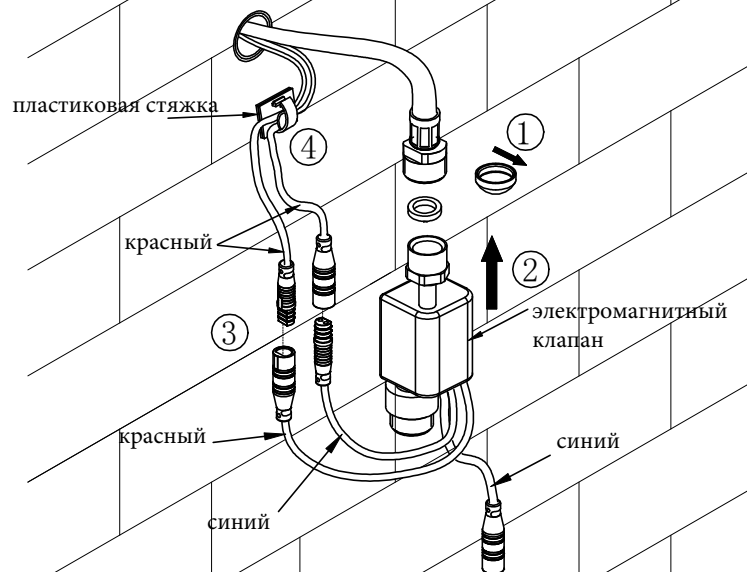

9 Подсоедините электромагнитный клапан и угловой вентиль с помощью шланга

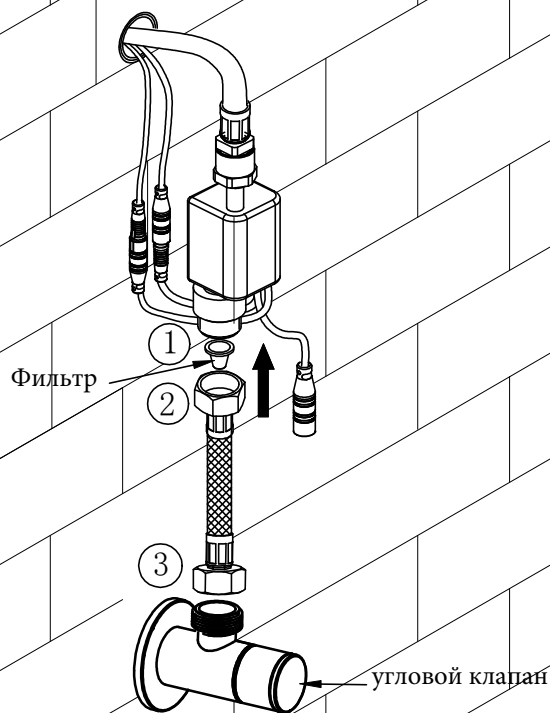

10 Сначала включите подачу воды и проверьте все соединения на герметичность. Затем установите батарейный отсек. При подключении батарейного отсека убедитесь, что перед окном датчика нет препятствий.

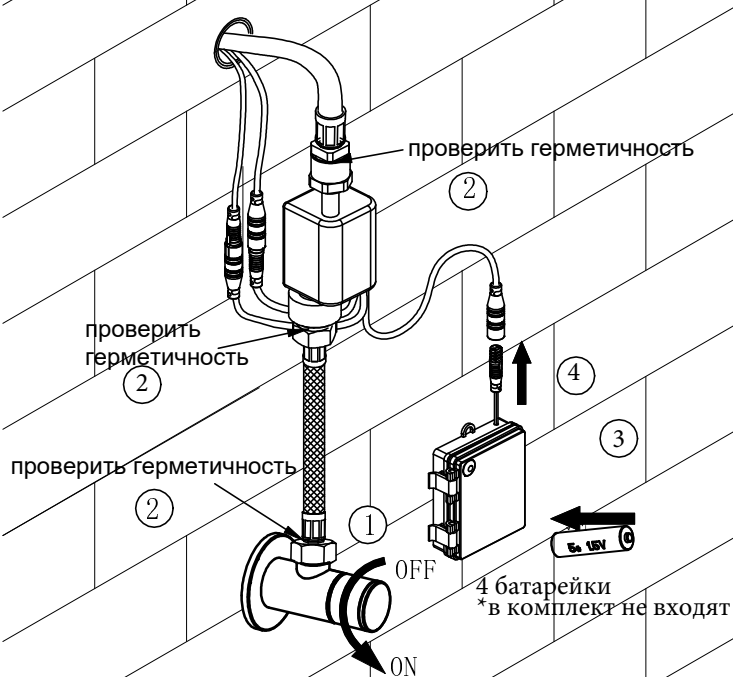

11 Проведите рукой перед датчиком, из крана автоматически потечет вода. Когда вы уберете руку, поток воды должен прекратиться.

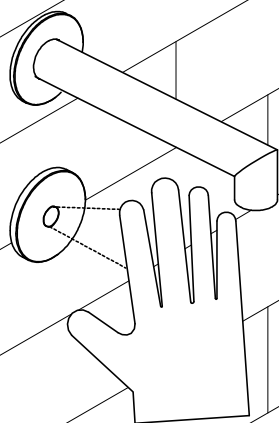

12 Микрочлапан: DF300\_B00A  
 Тип: Бистабильный  
 Длительность импульса: 20 мс  
 Питание клапана: 6В постоянного тока, 25 Ом, 160 мА  
 Рабочая среда: Только питьевая вода (обязательно использование фильтра)  
 Диапазон давления: 7,3-116 psi / 0,5 - 8 бар  
 Сертификация материала клапана: ACS, WRAS, KTW/W270

Батарейный отсек: DR015  
 Тип батареек: 4 AA щелочные  
 Защита: IPx5  
 Подключение: водонепроницаемое CELEC, 2 контакта

Датчик: 10144  
 Технология: инфракрасный датчик (с защитой от бликов)  
 Напряжение питания: 6В DC  
 Назначение: для мытья рук  
 Зона действия: 15 см (от 5 до 16 см)  
 Время отключения для удобства использования: 2 с  
 Время отключения в целях безопасности: 30 с  
 Автоматический цикл промывания: деактивирован (8 с / 24 ч)  
 Индикация разряда батареи: мигание светодиода  
 При разряде батареи: мигание светодиода, отключение системы  
 Защита при отключении питания: автоматическое перекрытие клапана предусмотрено

Электронные стандарты: CE  
 Директива ЕС 2014/30/UE «Электромагнитная совместимость»  
 Директива ЕС 2014/35/UE «Низковольтное оборудование»  
 RoHS, REACH  
 C/GTH194  
 Допустимые отклонения при обнаружении: +/- 10%  
 Допустимые временные отклонения: +/- 10%

**Гарантия, обслуживание и уход**

Изготовитель гарантирует исправную работу изделия с момента покупки и обязуется по своему усмотрению отремонтировать или заменить неисправный товар в течение гарантийного срока. Регулярно мойте поверхность водой и вытирайте мягкой тканью. Допускается применение следующих очистителей: мягкий жидкий очиститель и полирующие жидкости без абразивов.

**Гарантийные сроки:****Ванны**

Акриловые ванны: 10 лет

Каменные ванны: 10 лет

Прозрачные ванны: 5 лет

Комплектующие для ванн: 1 год

**Душевые ограждения**

Душевые ограждения: 5 лет (стекло и профиль)

Комплектующие для душевых ограждений: 1 год

**Керамика**

Керамические изделия (унитазы, биде и раковины): 10 лет

Арматура: 1 год

Сиденье: 1 год

**Инсталляции**

Инсталляционные системы: 10 лет

Клавиши для инсталляций: 5 лет

Комплектующие для инсталляций: 1 год

**Мебель для ванной комнаты**

Мебель для ванной комнаты: 2 года

Зеркала: 2 года

**Смесители и душевые системы**

Смесители и душевые системы: 5 лет

Комплектующие для смесителей и душевых систем: 1 год

**Поддоны**

Поддоны: 10 лет

Душевые лотки: 5 лет

**Полотенцесушители**

Полотенцесушители: 2 года, 1 год для электронных компонентов

**Аксессуары и комплектующие**

Аксессуары: 1 год

Донные клапаны: 1 год

Сифоны: 1 год

**В гарантийном ремонте может быть отказано в случае:**

- механических повреждений комплектующих деталей
- неправильного монтажа и эксплуатации
- ремонта и замены деталей посторонними лицами
- загрязнения инородными предметами, ржавчиной, образованием известкового налета
- при естественном износе деталей (уплотнители, декоративные накладки, аэраторы)

Артикул \_\_\_\_\_

Наименование товара Дата \_\_\_\_\_

продажи \_\_\_\_\_

Продавец \_\_\_\_\_

Претензий по комплектации и внешнему виду товара не имею подпись  
покупателя \_\_\_\_\_

Адрес стационарного сервисного центра ABBER ООО Сантехмарк 197375, Санкт-Петербург, ул. Маршала Новикова, 28Я 108811, Москва, Бизнес-Парк «Румянцево», корпус А, подъезд 4, офис 502-А, 5-ый этаж Телефоны: 8 (812) 677-71-28

• 8-911-925-54-31 • 8-916-552-03-92

**Москва**

108811, г. Москва, Бизнес-Парк «Румянцево», корпус А, подъезд 4, офис 502-А, 5-ый этаж

+7 (495) 240-55-50  
 +7 (916) 557-55-50  
[gemy@specialist-ltd.ru](mailto:gemy@specialist-ltd.ru)

**Новосибирск**

630039, г. Новосибирск, ул. Панфиловцев, д 58/1а

+7 (963) 323-64-21  
 +7 (965) 065-51-15  
[sibir@specialist-ltd.ru](mailto:sibir@specialist-ltd.ru)

**Санкт-Петербург**

197375, Санкт-Петербург, ул. Маршала Новикова, 28Я

+7 (812) 677-41-64,  
 +7 964 362-65-66,  
 +7 911 733-67-36,  
 +7 921 807-54-80  
[info@specialist-ltd.ru](mailto:info@specialist-ltd.ru)

**Казахстан**

010000, Астана, ул. Кирей Жанибек хандар 18 Н11-2, Помещение 8, Офис «Рим»  
 +7 705 555-90-15  
[info@abber-gemy.kz](mailto:info@abber-gemy.kz)

**Краснодар**

350059, г. Краснодар, ул. Восточный Обход 18, 2й этаж

+7 963 323-39-52  
 +7 963 318-66-43  
[krasnodar@specialist-ltd.ru](mailto:krasnodar@specialist-ltd.ru)



[gemy-russia.ru](http://gemy-russia.ru)



[specialist-ltd.ru](http://specialist-ltd.ru)



[t.me-abber\\_russia](https://t.me/abber_russia)



[vk.com-abber.russia](https://vk.com-abber.russia)

