

ТЕХНОЛОГИИ ОМОИКИРИ NAGARE

ИЗМЕЛЬЧИТЕЛЬ ПИЩЕВЫХ ОТХОДОВ / ДИСПОУЗЕР – электроприбор, предназначенный для измельчения и утилизации пищевых отходов в канализацию. Измельчитель устанавливается под кухонной мойкой на место сифона и работает от электросети. Сначала пищевые отходы перемалываются дробильными кулачками, закрепленными на внутренних стенках камеры. Из камеры измельчителя отходы по сливной трубе попадают напрямую в канализацию.



Смотрите видео
КРАШ-ТЕСТ



Смотрите видео
про уход за
измельчителем



Компания ОМОИКИРИ получила премию ECO BEST AWARD за лучший продукт в области экологии. Экспертное жюри независимой премии ECO BEST AWARD признало измельчители пищевых отходов Nagare и Nagare Slim от компании ОМОИКИРИ, лучшим продуктом в категории «Сантехника для кухни».



Буклет с подробной информацией



Спецпроект на сайте

EASY MOUNTING



Эксклюзивная технология EASY MOUNTING позволяет без использования какого-либо инструмента произвести быструю установку измельчителя.

B-PROTECT



Технология B-PROTECT препятствует распространению болезнетворных бактерий и микробов, и, как следствие — неприятных запахов в измельчителях.

RAPID



Предотвращение возникновения засоров благодаря мгновенному запуску мотора и поддержанию максимального числа оборотов на протяжении всей работы.

SAFE



Автоматическая защита от перегрузок позволяет гарантировать безопасность эксплуатации.



Аксессуары

NAGARE 500

4995060

Измельчитель пищевых отходов ОМОИКИРИ NAGARE 500 предназначен для быстрой утилизации пищевых отходов. Подходит для семьи до **5 человек**. Благодаря легкому весу диспозуер можно установить на мойке любого типа. ОМОИКИРИ NAGARE 500 перемалывает отходы в мельчайшие частицы за несколько секунд без использования острых ножей и лезвий. Экономичный двигатель и малошумная работа делают ОМОИКИРИ NAGARE 500 прекрасным вариантом для городской квартиры. Измельчители ОМОИКИРИ подходят для всех типов моек из нержавеющей стали и искусственного гранита.



Смотрите видео о NAGARE 500

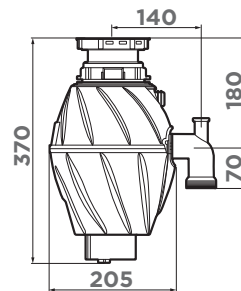

ОСОБЕННОСТИ

Скорость вращения диска: 2800 об./мин.

Напряжение: 220-240 V

Способ переработки отходов: проточный

Тип мотора:

магнитный мотор

Потребляемая мощность (макс.): 375 Вт/час

Дробильное кольцо: нержавеющая сталь

Дробильные кулачки:

литая нержавеющая сталь

Камера дробления: пластик

Защита от перегрузок: автоматическая

Звукоизоляция: полная

Крышка-толкатель/сливная: пластик

Пневматическая трубка: 1 м

КОМПЛЕКТАЦИЯ

Кнопка пневматического запуска, пневматическая трубка, брызгозащититель, крышка-толкатель, сливное колено, инструкция.

ГАРАНТИЯ

5 лет

МОЩНОСТЬ

1/2 л.с.

ВЕС

4,5 кг

NAGARE SLIM 500

4995061

Измельчитель пищевых отходов NAGARE SLIM 500 подходит для небольших семей численностью до **5 человек**. Главным преимуществом коллекции Nagare Slim является компактность корпуса, в связи с чем полезное пространство под мойкой увеличится. Легкий и тонкий NAGARE SLIM 500 может быстро и безопасно измельчать и вместе с водой смывать в канализационную систему кухонные отходы. Потребляемая мощность измельчителя – 370 Вт/час – в 7 раз меньше, чем у обычного фена для волос. Автоматическая защита от перегрузок позволяет гарантировать безопасность эксплуатации. Подходит для всех типов моек.

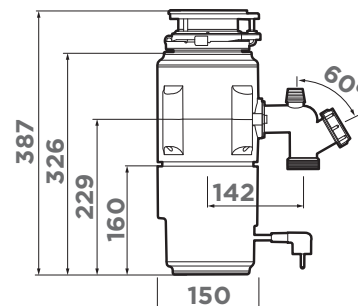

ОСОБЕННОСТИ

Скорость вращения диска: 3000 (±200) об./мин.

Напряжение: 220V

Способ переработки отходов: проточный

Тип мотора:

магнитный мотор

Потребляемая мощность (макс.): 370 Вт/час

Дробильное кольцо: нержавеющая сталь

Дробильные кулачки:

литая нержавеющая сталь

Камера дробления: пластик

Защита от перегрузок: автоматическая

Звукоизоляция: полная

Крышка-толкатель/сливная: пластик

Пневматическая трубка: 1,5 м

КОМПЛЕКТАЦИЯ

Кнопка пневматического запуска, пневматическая трубка, брызгозащититель, крышка-толкатель, сливное колено, инструкция.

ГАРАНТИЯ

5 лет

МОЩНОСТЬ

1/2 л.с.

ВЕС

5,6 кг

РЕКОМЕНДУЕМЫЕ АКСЕССУАРЫ

SW-01 ПНЕВМАТИЧЕСКАЯ КНОПКА для измельчителя 368 стр.



SW-01-GM 4996041

SW-01-LG 4996042

SW-01-G 4996043

SW-01-AB022 4996040

SW-01-GB 4996049



NA-02 СМЕННАЯ ГОРЛОВИНА для измельчителя NAGARE SLIM

NA-02-LG 4956686

NA-02-GM 4956687

NA-02-GB 4956757

NA-02-G 4956716

NA-02-AB022 4956688

368 стр.